

DACIA DUSTER



MEILE, PÄRIS INIMESTELE

Uus Dacia Duster läheb veelgi kaugemale: veelgi vastupidavam, veelgi rohkem õuetegevustele orienteeritud ja tehnoloogiliselt täiustatum nii sees kui väljas. Sellega saad sõita kõikjal - võrguteenused lihtsustavad igapäevaseid sõite ning nelikvedu ja uus varustus võimaldavad sul ette võtta ka kõige raskemaid maastikusõite. Uues hübriidversioonis on see nüüd keskkonnasõbralikum kui kunagi varem.



**155 HYBRID ja
150 HYBRID-G 4X4
MOOTORID⁽¹⁾**

**10" PUUTEEKRAANIGA
MULTIMEEDIASÜSTEEM**

**TÄIUSTATUD 4X4
VERSIOON**

**KUNI 8 YOUCLIP
KINNITUSPUNKTI**

⁽¹⁾ Saadaval hilisemal kuupäeval.

MENÜÜ

01. DISAIN

02. SÕIDUNAUDING

03. MULTIMEEDIA

04. RUUMIKUS

05. JUHIABISÜSTEEMID

06. TEHNILISED ANDMED

TÄIESTI UUE VÄLIMUSEGA LEGENDAARNE MAASTUR

Dacia Duster jätkab oma edulugu veelgi mitmekülgsemana, pakkudes endiselt kultuslikku disaini ja suurepärast maastikuvõimekust. Laiad Starkle® kaitseliistud külgedel ja rattakoobastel rõhutavad selle enesekindlat maasturi loomust. Kohandatavad katusereelingud on ülipraktiline lahendus kõigi su seikluste jaoks. Modernse valgussignatuuriga keredisain sobib ideaalselt nii välitegevusteks kui ka igapäevasteks linnasõitudeks.



Margiomased Y-kujulised tuled



TÄIELIKU UUENDUSKUURI LÄBINUD SALONG

Oma lipulaeva salongi kujundamisel on Dacia keskendunud ergonoomikale, disainile ja sinu heaolule. Juhi poole suunatud 10" keskmine ekraan lihtsustab selle kasutamist. Kohandatav 7" näidikutepaneel annab hea ülevaate kogu sõiduinfromist.



Uus rool muudab juhtimise mugavamaks ja lihtsustab autosse sisenemist ja väljumist. Y-kujuliste esitulede disain peegeldub ka salongis ukse käetugedel ja ventilatsiooniavadel, vasepruunina versioonil Extreme ja megaliithallina versioonil Journey.



Extreme versioonil on lihtsasti puhastatav MicroCloud polster koos tekstiilist elementidega

KONFIGUREERI JA TELLI

MENÜÜ ^

HÜBRIIDMOTORIGA VERSION

Dacia Duster on varustatud laia valiku suure jõudlusega hübriidmootoritega, sealhulgas uusima põlvkonna 155 hübriid ja 150 hübriid-G 4x4⁽¹⁾ mootoritega, mis ühendavad elektriajamt bensiini ja LPG kahe kütuse süsteemiga.



155 hübriidmootoriga saad kuni 80% linnasõitudest läbida ainult elektrijõul, vähendades kütusekulu kuni 40%⁽²⁾. See hübriidmootor on varustatud uuendusliku sidurita automaatkäigukastiga, mis tagab suurepärase sõidumugavuse.

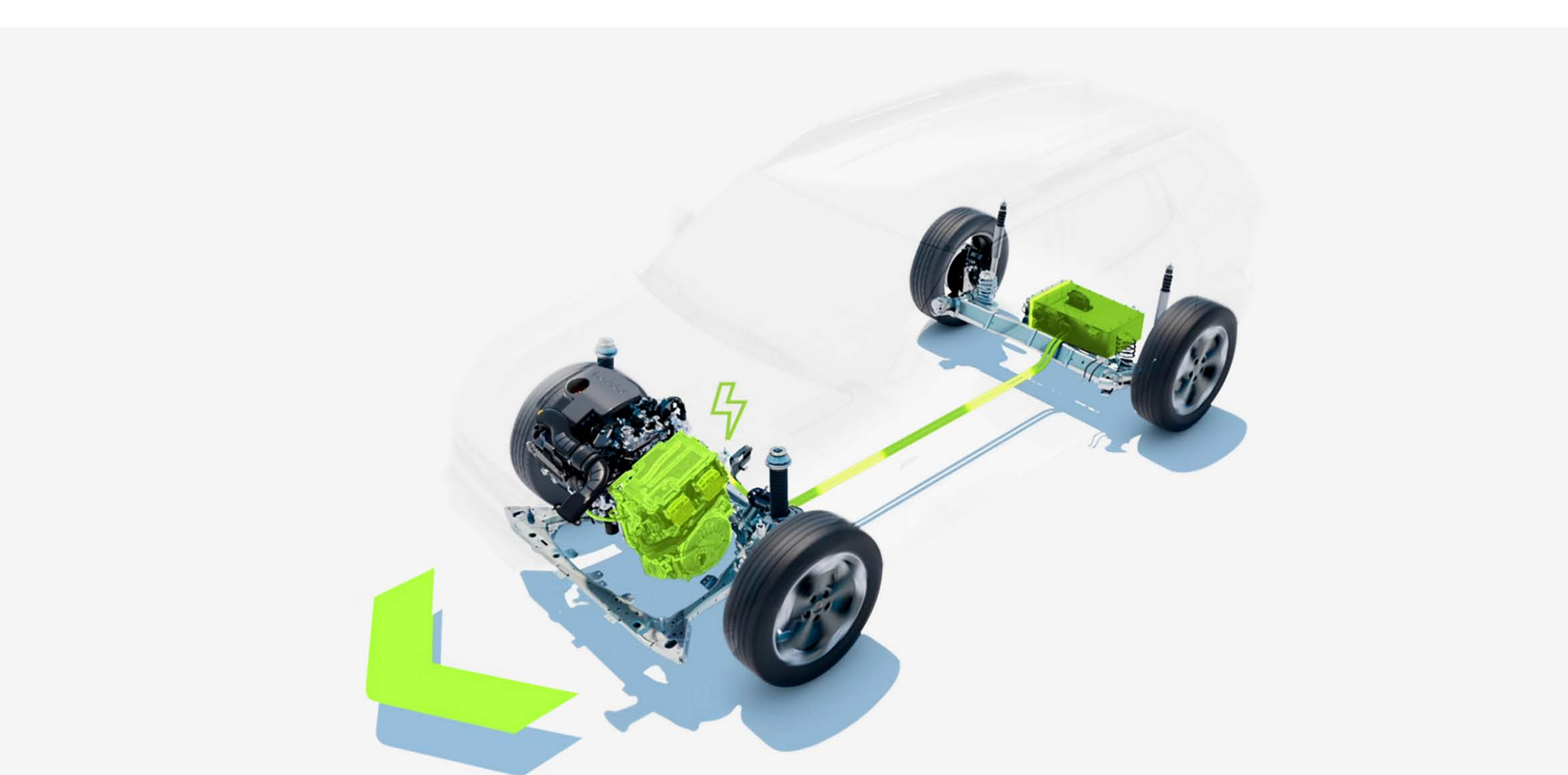

Aku laeb pidurdamise ja aeglustamise käigus.

Duster on saadaval ka 120 Eco-G⁽¹⁾ mootoriga ning bensiini ja LPG kaksikkütuse versioonina, samuti 130 4x4 mild-hübriid versioonina, mille mild-hübriidsüsteem optimeerib kütusekulu kõige energiamahukamates sõidufaasides.



⁽¹⁾ Saadaval hilisemal kuupäeval.

⁽²⁾ Linnasõidu puhul, võrreldes samaväärse sisepõlemismootoriga.

TÕELINE MAASTUR

4x4 versiooni uus sõidurežiimi pöördnupp võimaldab sul kiirelt iga olukorra ja maastikuga kohaneda. Järskudel kallakutel aitavad nelikveolisel versioonil toime tulla 217 mm kliirens ja 31° lähenemisnurk. Lisades nendele näitajatele kriimustuskindlad Starkle® kaitseliistud, pakub uus Duster suurepärast maastikuvõimekust, nagu on kohane selle maasturi DNA-le.



Saad alati oma auto kaldenurka kontrollida 10" keskmiselt puutekraanilt läbi "all road info" või otse MultiView kaamera kaudu.



Puutekraan koos 4x4 infoga: kaldenurgad ja võimsuse jaotus sildade vahel



Sõidurežiimi valiku pöördnupp

KONFIGUREERI JA TELLI

MENÜÜ ^

UUED TEHNOLOOGIAD JA VÕRGUTEENUSED

Dacia Dusteri uus multimeediasüsteem Media Nav Live lihtsustab oluliselt su igapäevaelu. Selle suure 10" keskmise puutekraani kaudu saad kasutada reaajas liiklusinfo ja ajakohaste kaartidega* navigatsioonisüsteemi. Reisimine on nüüd veelgi lihtsam tänu juhtmevabale nutitelefoni ekraani dubleerimisfunktsioonile, praktilistele võrguteenustele ja kohandatavatele rakendustele nagu auto asukoha tuvastamist võimaldav My car finder või auto digitaalsel näidikutepaneelil kuvatavad läbisõidu ja rehvirõhu indikaatorid. Arkamys® 3D helisüsteem pakub erakordseid elamusi su lemmikmuusika kuulamisel.



Dusteri Essential versiooni varustuses on multimeediasüsteem, mida saad juhtida oma nutitelefonist. See sisaldab DAB-raadiot, 4 kõlarit, Bluetooth® ühendust, juhtnuppe roolil ja hääljuhtimist. Parima kasutajakogemuse nautimiseks laadi oma nutitelefoni rakendus Media Control.



* Tasuta saadaval ja uuendatav 8 aasta jooksul. Android Auto™ on Google Inc. kaubamärk. Apple CarPlay™ on Apple Inc. kaubamärk.

KONFIGUREERI JA TELLI

MENÜÜ ^

KINNITUSSÜSTEEM YOUCLIP

Geniaalne multifunktsionaalne kinnitussüsteem YouClip võimaldab sul kasutada erinevat lisavarustust, mis selle tooteseeria jaoks saadaval on. Salongis ja pakiruumis on 4-6 kinnituspunkti, mille külge neid lihtsa vaevaga paigaldada saab. Lisades kaks täiendavat kinnituspunkti peatugede taha, suureneb nende arv kaheksani: need sobivad ideaalselt tahvelarvuti hoidikule või nutitelefonihoidikule koos induktsioonlaadijaga. Täiendavat mugavust pakub YouClip kolm-ühes tarvik, mis ühendab endas topsihoidja, lambi ja konksu, mida saab lahti võtta ja vajadusel eraldi kasutada.



YouClip tootevalikust leiab ka mitmeid teisi unikaalseid ja praktilisi tarvikuid, nagu YouClip tahvelarvuti hoidik või YouClip kott, mis muudavad salongis korra hoidmise lihtsamaks. YouClipi tarvikuid saab hõlpsasti eemaldada ja kasutada salongis mõnes teises kohas.

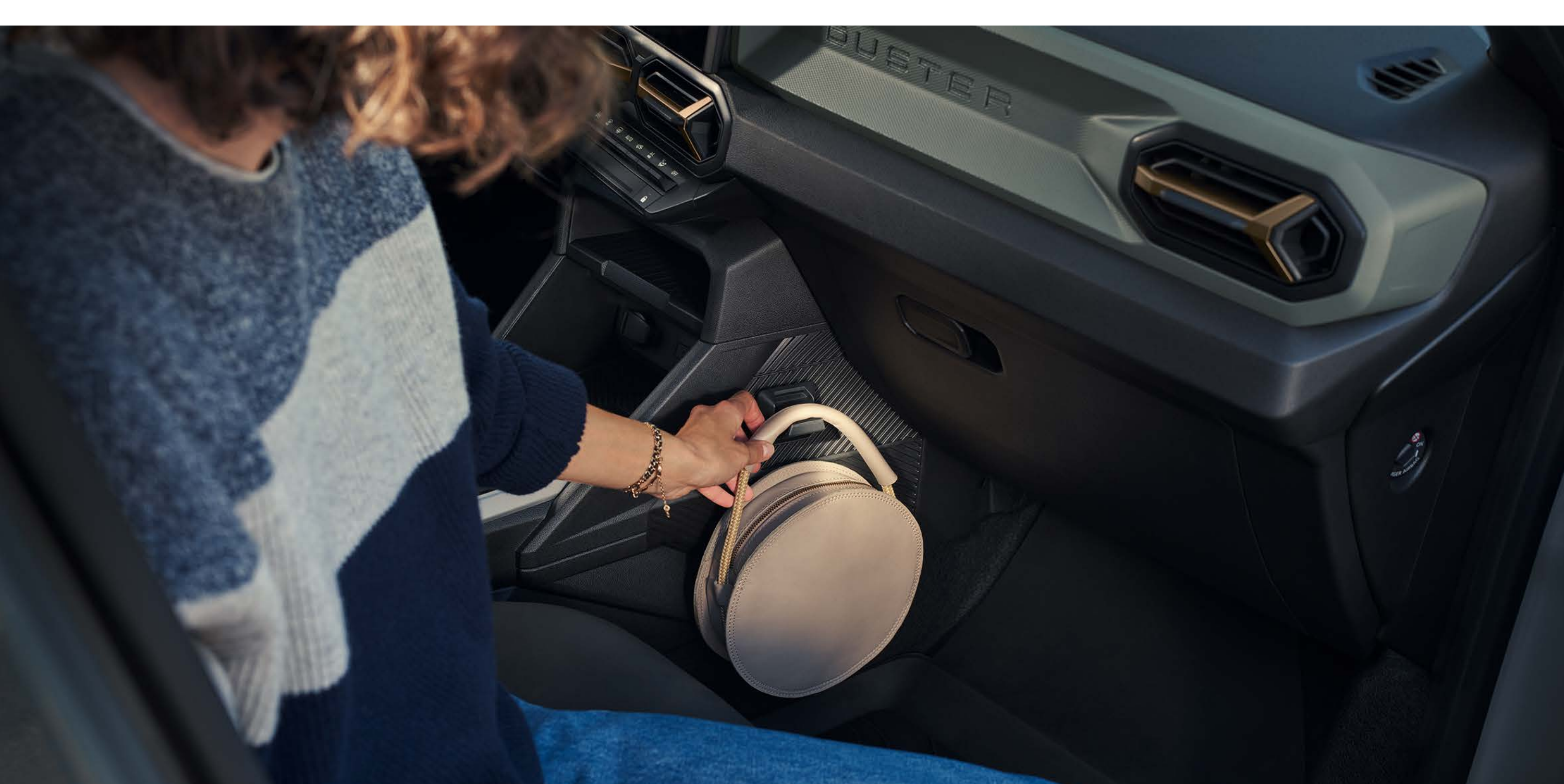

YouClip konks



YouClip tahvelarvuti hoidik

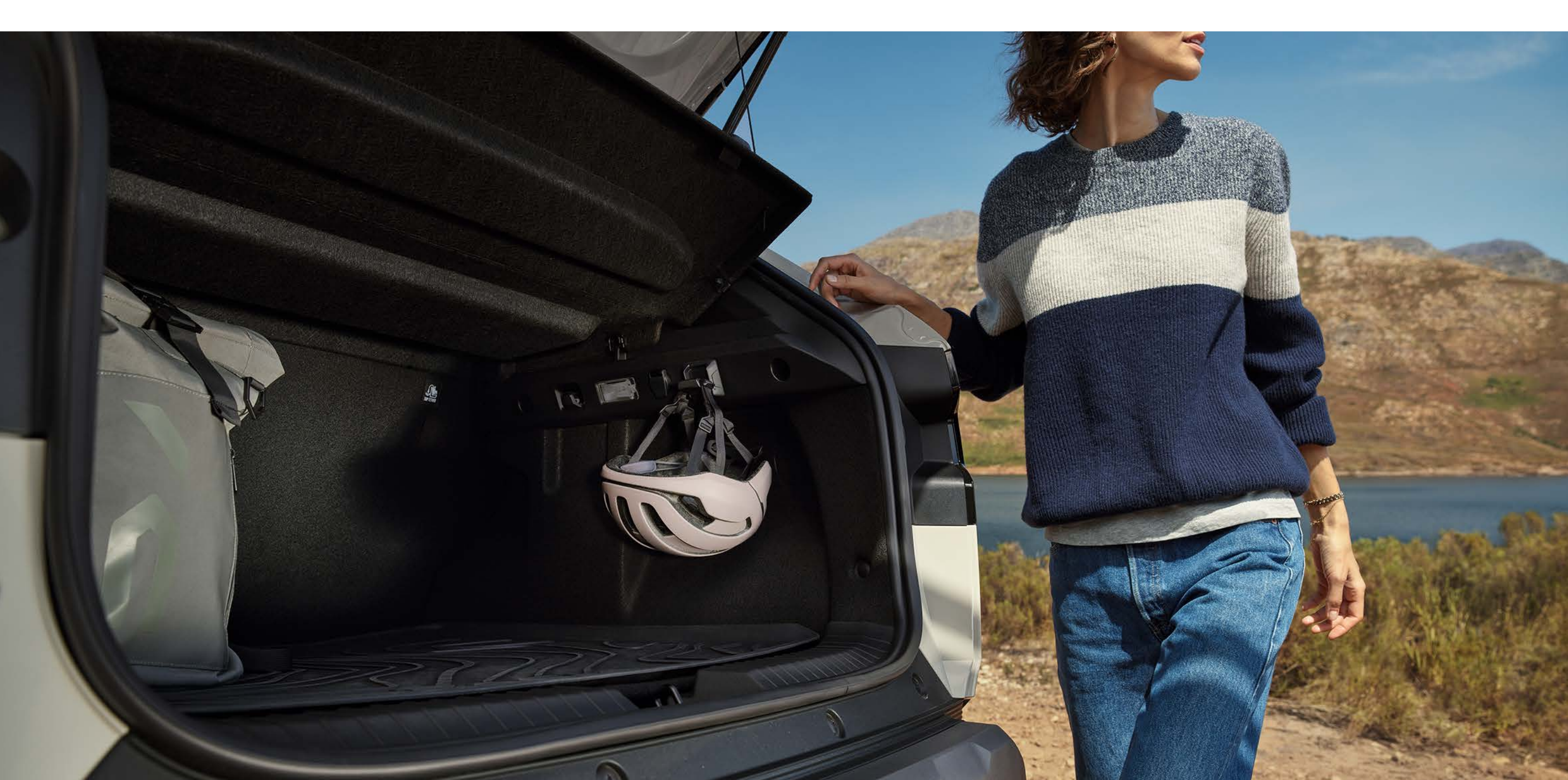

YouClip konks

LAHENDUS KÕIGILE SU RUUMIVAJADUSTELE

Naudi avarat ja mahukat salongi, mis on loodud pakkuma mugavust nii sulle kui ka su reisijatele. Dusteri ümberkohandatav salong muudab selle hästi mitmekülgseks, võimaldades sul leida alati oma vajadustele sobiva lahenduse. Ruumikas salongis on piisavalt jalaruumi ning sileda põhjaga pakiruum mahutab kuni 517 liitrit (VDA standardi põhjal).



Kohandatavad katusereelingud pakuvad veelgi rohkem võimalusi su asjade transportimiseks.



UUED VÄLITEGEVUS- VÕIMALUSED TÄNU InNature TOOTEVALIKULE

Uus Duster pakub mitmeid uusi võimalusi looduses reisimiseks. InNature Sleep Pack võimaldab sul veeta öö mugavalt kodust eemal, tänu eemaldatavale kahekohalisele voodile, mille pikkus on 1,9 m ja laius 1,3 m. Selle saab üks inimene lahti võtta vähem kui kahe minutiga. Hommikusöögiks saab voodi tagaossa kinnitada laua ja selle all on panipaik mahuga 160 liitrit hübriidversioonil ja 175 liitrit teiste mootorite puhul.



Ära unusta ka pimendavaid kardinaid, mida saab lisavarustusena juurde soetada ning mis kaitsevad valguse ja kõrvaliste pilkude eest. Suurema laagri jaoks on olemas Dacia tagaluugi külge kinnituv telk, mis lisab 10 m² täiendavat ruumi ja magamisruumi kuni kolmele inimesele auto taga. Vabadus tähendab ka seda, et saad kõik vajaliku kaasa võtta. Kasuta Dusteri jaoks loodud ainulaadset InNature katuseraami, mida saab hõlpsasti paigaldada katuse risttaladele või risti paigutatud kohandatavatele katuserelingutele ning mille maksimaalne lubatud koormus on 80 kg. See katuseraam on samuti saadaval lisavarustusena.



Pimendavad kardinaid



Dacia pakiluugi telk (magamisruum kuni 3-le inimesele)



Katuseraam

KONFIGUREERI JA TELLI

MENÜÜ ^

SÕIDA OHUTULT

Veelgi kõrgema mugavuse ja ohutuse tagamiseks on uue Dacia Dusteri varustusse lisandunud mitmed uue põlvkonna juhiabisüsteemid. Uus MySafety nupp võimaldab juhil osa neist süsteemidest soovi korral välja lülitada nii käivitusel kui ka sõidu ajal. Iga sõit Daciaga on muretu kogemus.

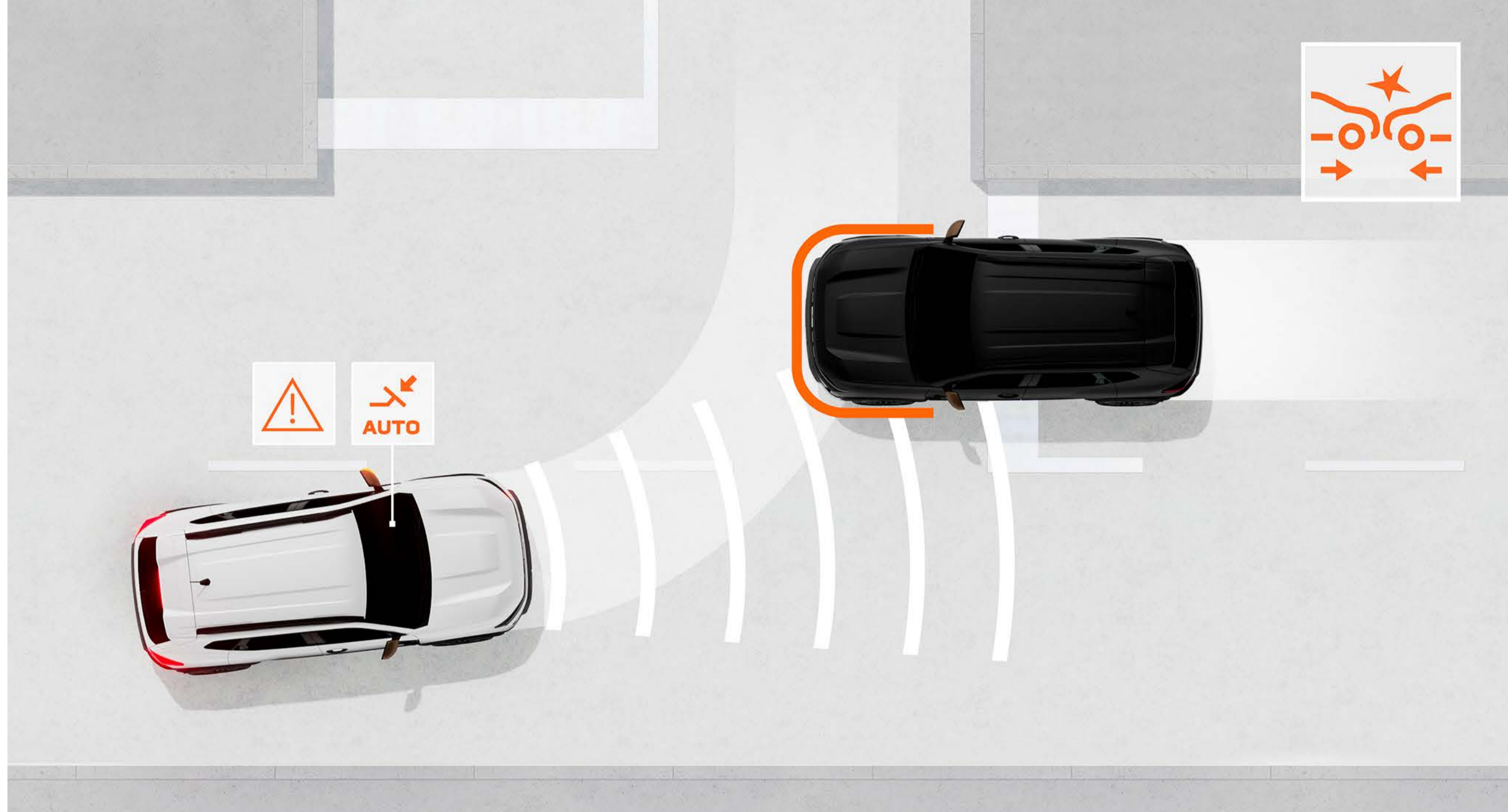

AKTIIVNE HÄDAPIDURDUSSÜSTEEM (AEBS)

See süsteem aitab ära hoida laupkokkupõrkeid teiste sõidukite, jalakäijate või ratturitega, mis lähenevad sulle eest või külgedelt. See hoiatab juhti ja võib ka automaatselt sõiduki peatada.

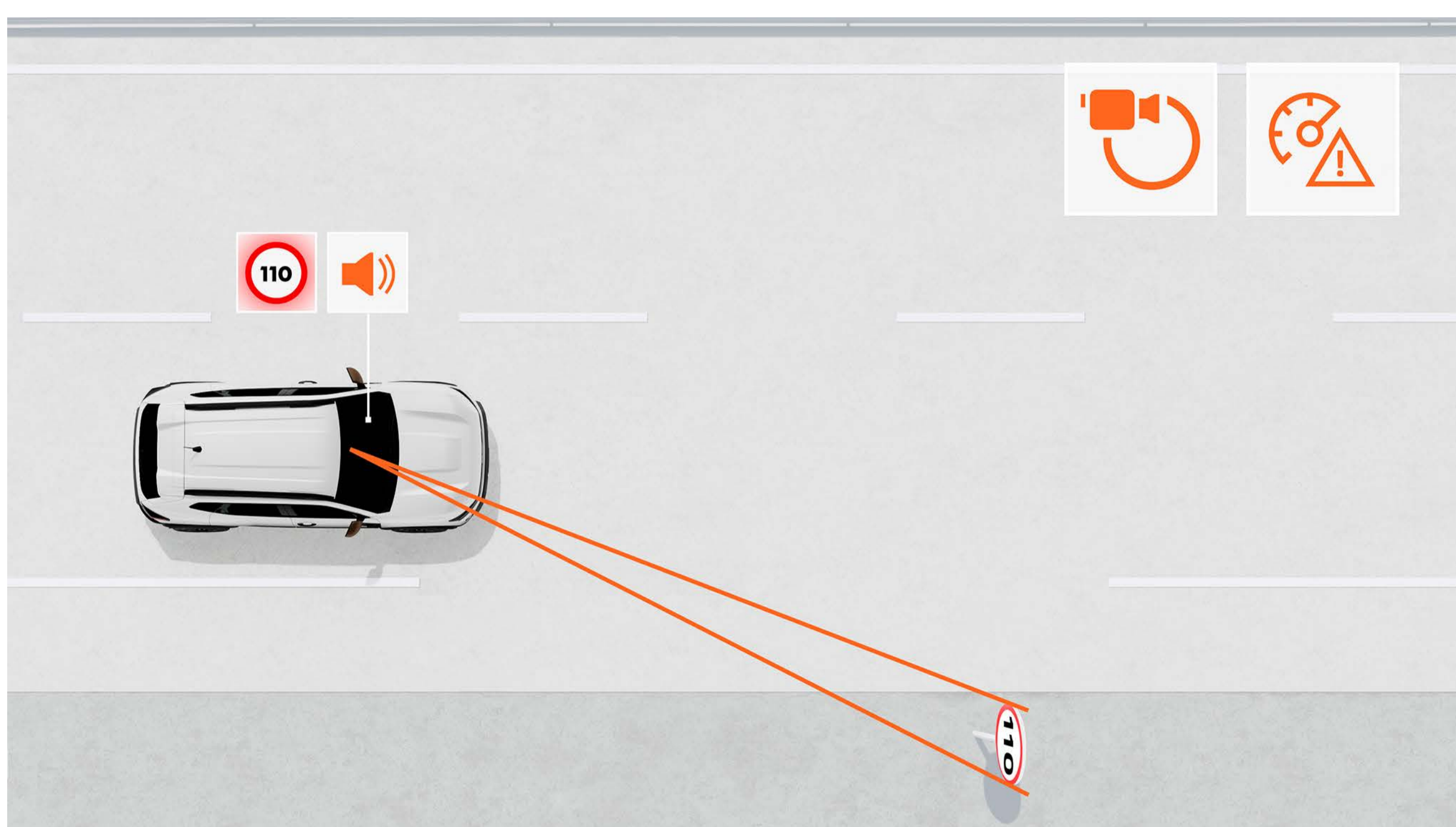

LIIKLUSMÄRKIDE TUVASTUS KOOS SÕIDUKIIRUSE HOIATUSEGA

See süsteem kuvab teelõigul kehtiva kiiruspiirangu näidikutepaneelile ja hoiatab juhti heliliste ja visuaalsete signaalidega, kui juht piirkiirust ületab (hoiatust saab välja lülitada).

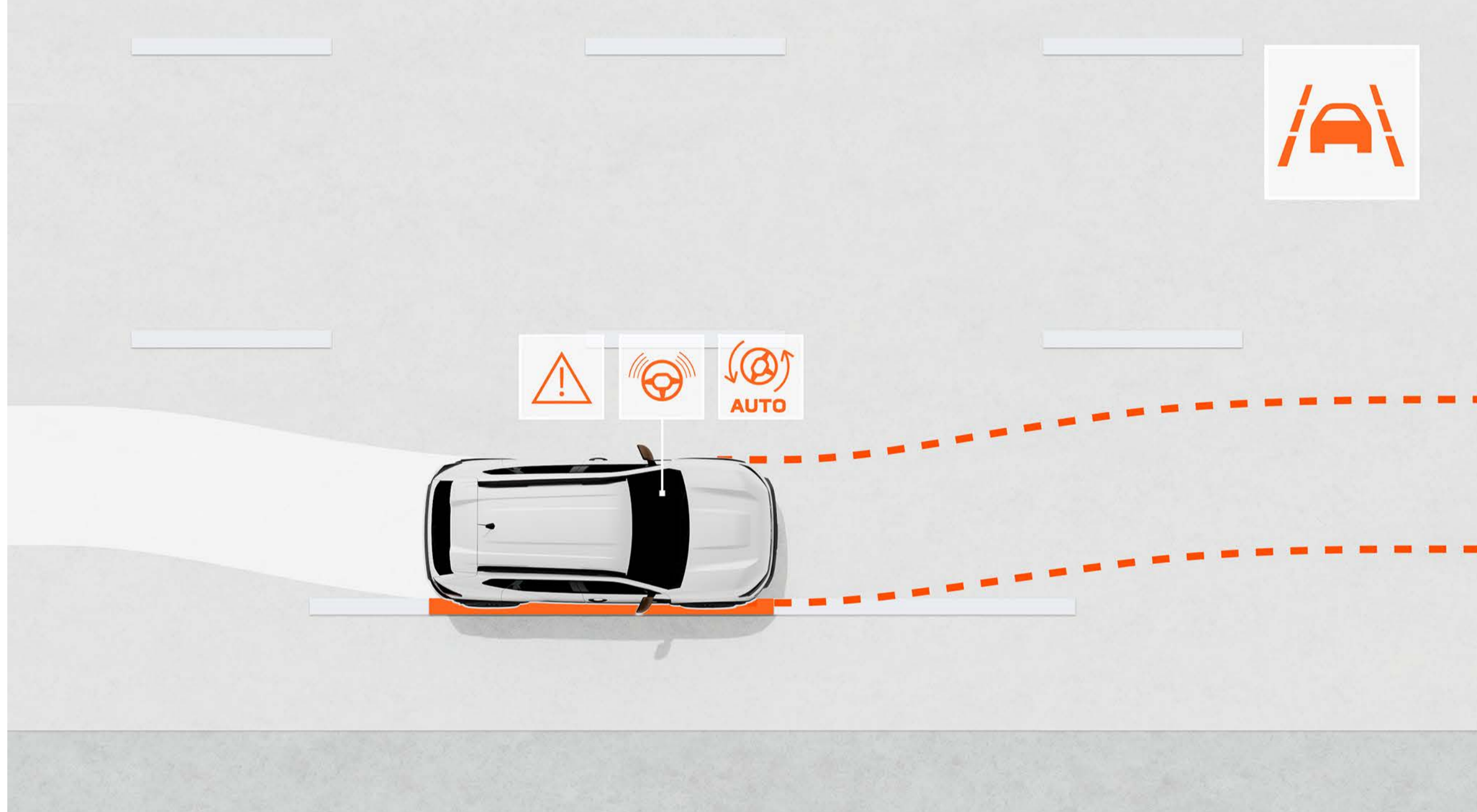

SÕIDURAJA HOIDMISE ASSISTENT JA SÕIDURAJALT LAHKUMISE HOIATUS

Süsteem jälgib auto liikumistrajektoori oma sõidureas ja hoiatab, kui juht tahtmatult rajajoont ületab. Vajadusel suudab süsteem ka automaatselt sõiduki liikumistrajektoori muuta, et see oma sõidurajal hoida.

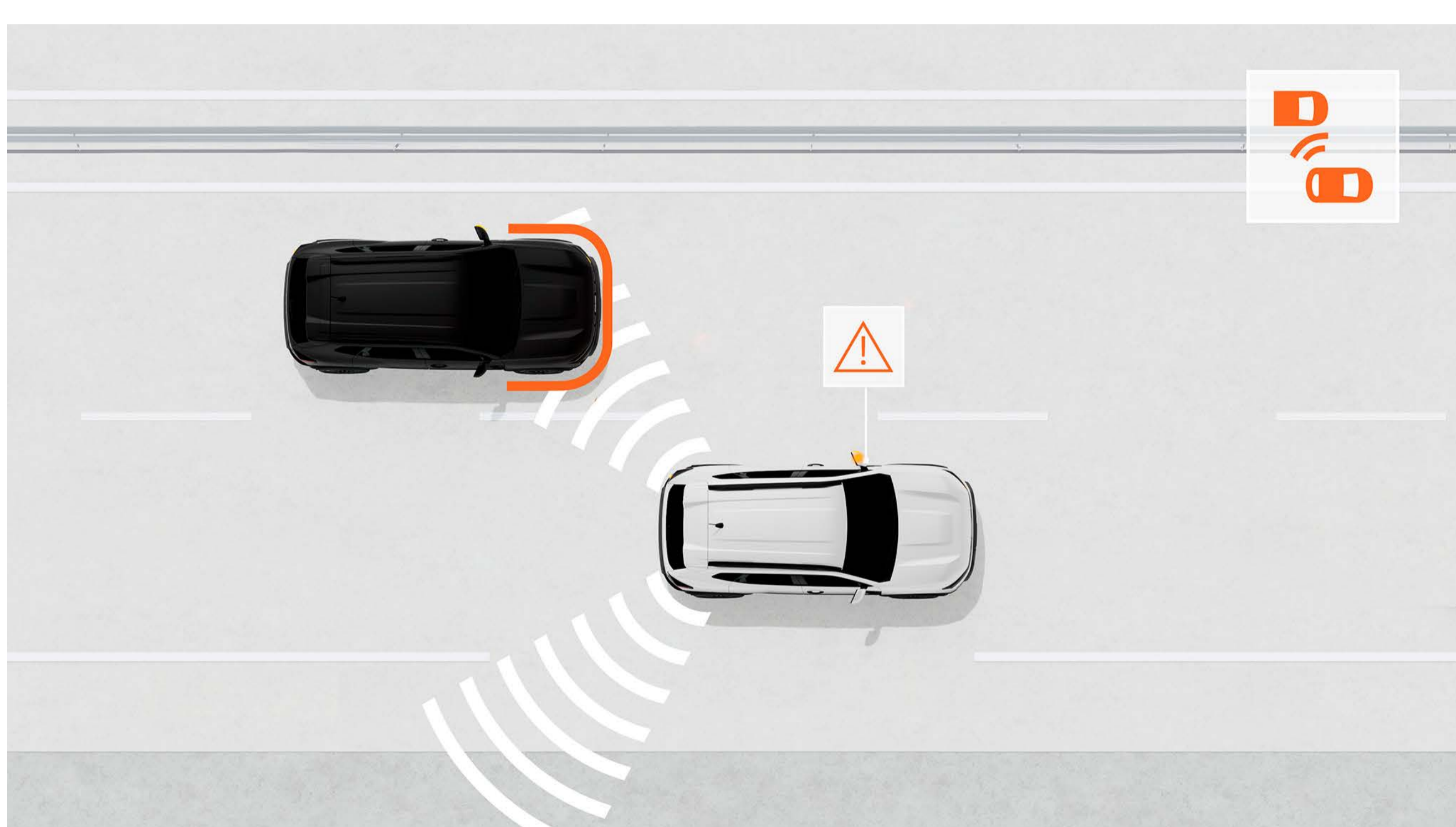

PIMENURGA HOIATUSSÜSTEEM

Küljepeeglites paiknevad hoiatustuled annavad juhile märku kui tema vaatevälja pimenerkades paikneb mõni teine sõiduk või liikleja, mis muudab reavahetuse oluliselt ohutumaks.



MÄGIPIIDUR

Järskudel laskumistel piirab see süsteem liikumiskiirust, ilma et peaksid piduripedaali vajutama.

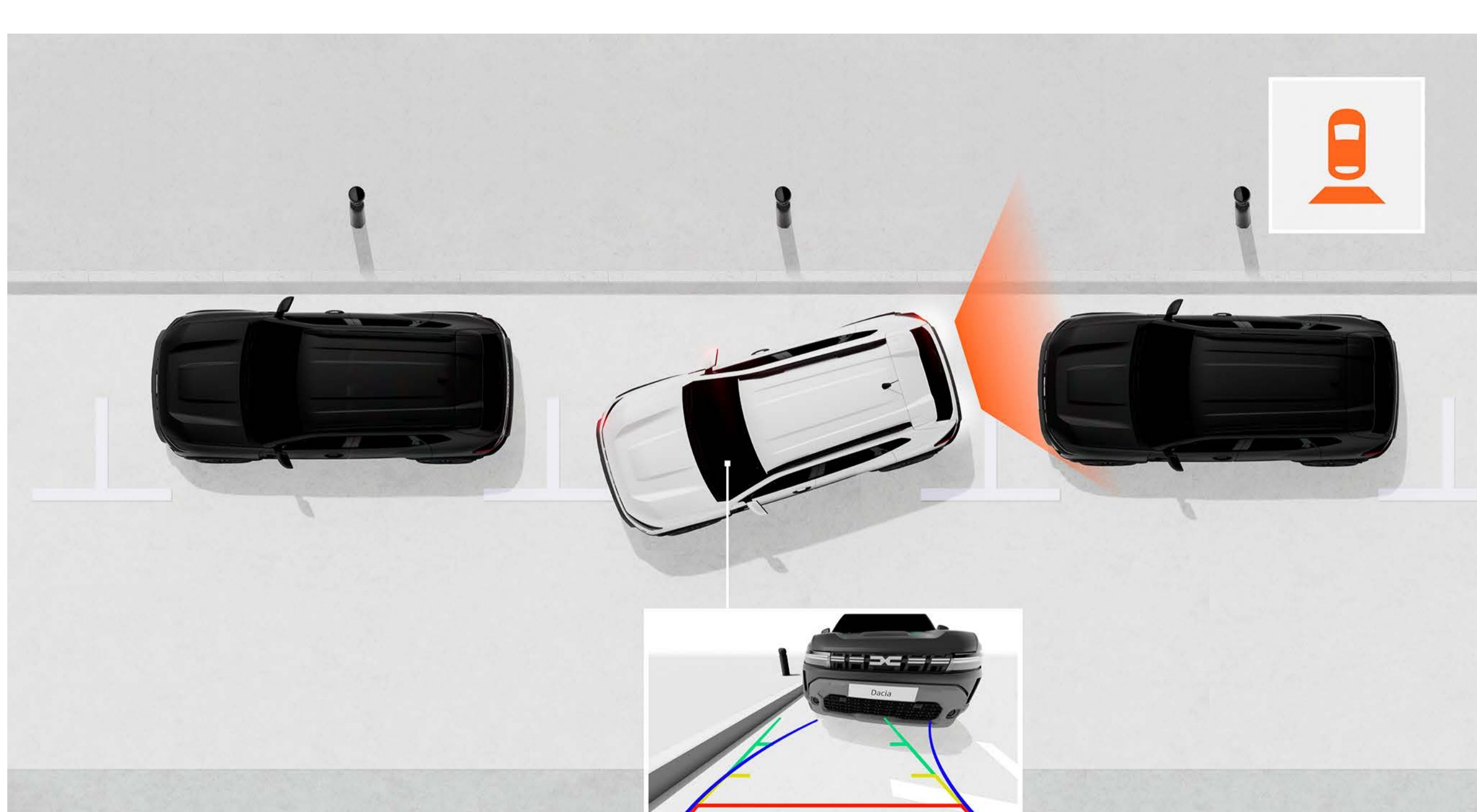

MULTIVIEW KAAMERA

MultiView kaamera suurendab su vaatevälja! See kuvab ekraanil vaated nii auto eest, tagant kui külgedelt, aidates sul näha auke, kive ja muid takistusi ning muutes manööverdamise lihtsamaks ja ohutumaks.

TUTVU VARUSTUSEGA

VÄRVIVALIK

VARUSTUS

LISAVARUSTUS

MOOTORIVALIK

VARUSTUSTASEMED

MÕÕTMED

VÄRVIVALIK

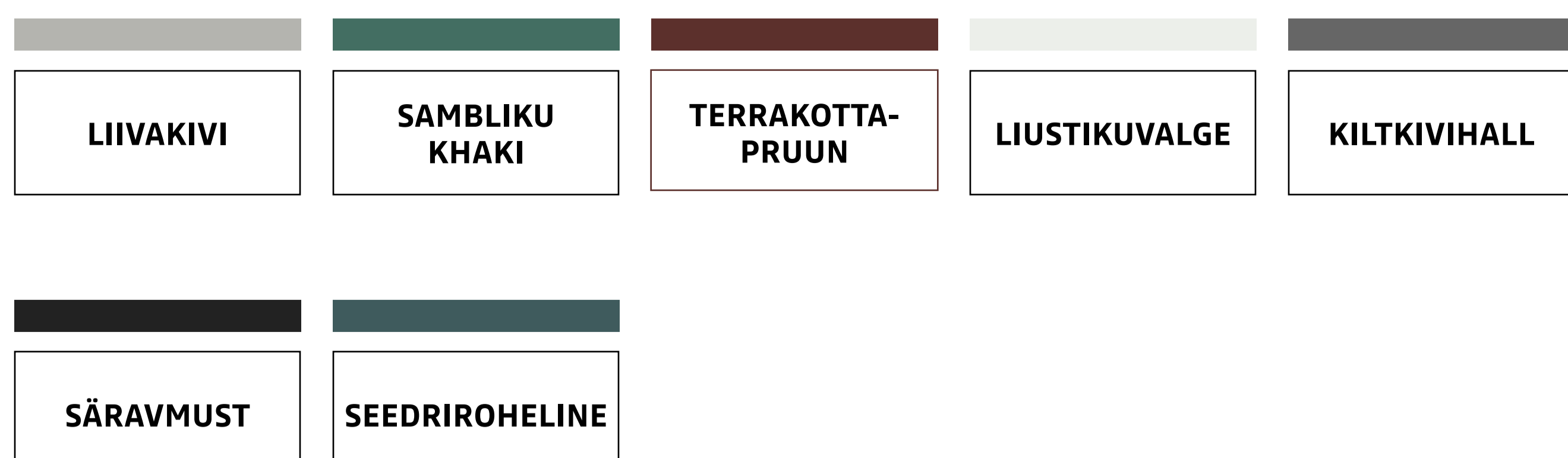

LIIVAKIVI¹



SAMBLIKU KHAKI^{2, 3}



TERRAKOTTAPRUUN¹



LIUSTIKUVALGE^{2, 3}



KILTKIVIHALL^{1, 3}



SÄRAVMUST¹



SEEDRIROHELINE¹

¹ Metallikvärv.

² Mittemetallikvärv.

³ Saadaval ainult versioonile Essential.

Pildid on illustratiivsed

VARUSTUS

ESSENTIAL



OLULISEM VARUSTUS

VÄLIMUS

- Kere värvi kaitserauad
- 16" terasveljed
- Musta värvi uksealingid ja küljepeeglite korpused
- Margiomase valgussignatuuriga leed-päevasõidutuled
- Musta värvi fikseeritud katusereelingud
- Elektriliselt reguleeritavad soojendusega küljepeeglid
- ECO-LED esituled

SISEKUJUNDUS

- Tekstiilpolster Essential
- Musta värvi ventilatsioonivavad
- Terashallid sisemised uksealingid

SALONGI MUGAVUS

- Elektrilised klaasitõstukid esiustel, juhiuksel koos impulsslülitiga
- 4 YouClip kinnituspunkti
- Kaugjuhitav kesklukustus
- Elektriline kiirustundlik roolivõimendi
- Reguleeritava kõrgusega juhiiste
- Reguleeritava kõrguse ja sügavusega roolisammas
- Kokkuklapitav võti
- Madal keskkonsool
- Analoog-näidikutepaneel koos 3,5" TFT-ekraaniga
- Uus multimeediasüsteem Media Control: DAB-raadio, 1 USB-C liides, 4 kõlarit, Bluetooth® telefoniühendus koos juhtnuppudega roolil, Dacia Media Control nutitelefoni rakendus.
- 1/3–2/3 süsteemis kokkuklapitav tagaiste
- Manuaalne kliimaseade
- Pakiruumi kate

OHUTUS JA JUHIABISÜSTEEMID

- 6 turvapatja (juhi ja kaassõitja eesmised turvapadjad, külgturvapadjad ja turvakardinad)
- My Safety nupp juhiabisüsteemide haldamiseks
- ABS-pidurid koos hädapidurdusassistendiga (EBA)
- Aktiivne hädapidurdussüsteem (AEBS) koos jalakäijate ja ratturite tuvastusfunktsiooniga
- Elektrooniline stabiilsuskontroll (ESC) + veojõukontroll (ASR)
- Hädaabikõne funktsioon (e-Call)
- Sündmuste salvestusfunktsioon (avarii korral)
- Alkoluku paigalduse valmidus
- Liiklusmärkide tuvastus koos sõidukiiruse hoiatusega
- Sõidurajalt lahkumise hoiatussüsteem (LDW)
- Sõiduraja hoidmise assistent (LKA)
- Juhi väsimuse tuvastussüsteem
- QR Rescue Code® esi- ja tagaklaasil
- Automaatsed lähituled
- ECO-režiim, Stop & Start ja käiguvahetuse näidik
- Isofix lasteistmete kinnitussüsteem välimistel tagumistel istekohtadel
- Rehviparanduskomplekt
- Soft Feel rool koos kiirusepiiraja ja püsikiirusehoidiku ning teiste juhtnuppudega
- Tagurdusandurid

EXPRESSION



OLULISEM VARUSTUS EXPRESSION = ESSENTIAL +

VÄLIMUS

- 17" teemantlõikega valuveljed Tergan
- Kere värvi välimised ukselingid
- Hõbedased küljepeeglite korpused
- Megaliithalli värvi kaitseraudade alaosa
- Starkle® materjalist kere alaosa kaitseliistud

SISEKUJUNDUS

- Acier halli värvi ventilatsiooniavad
- Denim Blue värvi sisemised ukselingid
- Tekstiilpolster Denim koos helkiva Dacia logoga

SALONGI MUGAVUS

- Elektrilised impulsslülitiga klaasitõstukid kõigil ustel
- Elektriline seisupidur 150 hübriid-G 4x4 mootoril⁽¹⁾
- 6 YouClip kinnituspunkti
- YouClip nutitelefoni hoidik
- Kohandatav 7" näidikutepaneel
- Uus 10" puutekraaniga multimeediasüsteem Media Display koos raadio, juhtmevaba nutitelefoni ekraani dubleerimisfunktsiooniga, Bluetooth® telefoniühenduse, USB-liidese, 4 kõlari ja võrguteenuste paketi.
- Käetoe ja panipaigaga keskkonsool

OHUTUS JA JUHIABISÜSTEEMID

- Tagurduskaamera
- Vihmasensor
- Mägipidur (4x4 versioonil)

LISAVARUSTUS

- Uus Media Nav Live: 10" puutekraaniga multimeediasüsteem koos võrguühendusega navigatsiooni, automaatsete kaardiuuendustega 8 aastaks, raadio, juhtmevaba nutitelefoni ekraani dubleerimisfunktsiooni, Bluetooth® ühenduse, 6 kõlari,
- Arkamys 3D sound® helisüsteemi, Dacia rakendustepoe ja võrguteenustega
- Talvepakett: esiistmete soojendus, roolisoojendus, reguleeritava nimmetoega juhiiste ja reguleeritava kõrgusega kaassõitjaiste
- Varuratas ja tungraud (pole saadaval ECO-G versioonile)⁽²⁾
- Metallik- või erivärv

⁽¹⁾ Saadaval hilisemal kuupäeval.

⁽²⁾ Varuratas asendab rehviparanduskomplekti.

JOURNEY



OLULISEM VARUSTUS JOURNEY = EXPRESSION +

VÄLIMUS

- 18" valveljed Tagasan
- Udutuled

SALONGI MUGAVUS

- Automaatne kliimaseade
- Elektriliselt kokkuklapitavad küljepeeglid
- Keyless Entry võtmekaart
- Nutitelefoni induktsioonlaadija
- Automaatne parkimispidur
- Uus Media Nav Live: 10" puutekraaniga multimeediasüsteem koos võrguühendusega navigatsiooni, automaatsete kaardiuuendustega 8 aastaks, raadio, juhtmevaba nutitelefoni ekraani dubleerimisfunktsiooni, Bluetooth® ühenduse, 6 kõlari, Arkamys 3D sound® helisüsteemi, Dacia rakendustepoe ja võrguteenustega
- Juhiiste reguleeritava nimmetoega.

OHUTUS JA JUHIABISÜSTEEMID

- Automaatne kaug- ja lähitulede lülitus
- Adaptiivne püsikiirusehoidja (155 hübriid- ja 150 hübriid-G 4x4 mootoritel⁽¹⁾)

LISAVARUSTUS

- Parkimispakett: MultiView kaamera, pimenurga hoiatussüsteem, eesmised ja külgmised parkimisandurid
- Talvepakett: esiistmete soojendus, roolisoojendus, esiklaasi soojendus, reguleeritava nimmetoega juhiiste ja reguleeritava kõrgusega kaassõitjaiste
- Varurehv ja tungraud (v.a 120 Eco-G ja 150 hübriid-G 4x4 mootorid⁽¹⁾⁽²⁾)
- Metallik- või erivärv

⁽¹⁾ Saadaval hilisemal kuupäeval.

⁽²⁾ Varuratas asendab rehviparanduskomplekti.

EXTREME



OLULISEM VARUSTUS EXTREME = EXPRESSION +

VÄLIMUS

- 17" musta värvi Tergan valuveljed
- Vasepruuni värvi küljepeeglite korpused
- Kohandatavad katusereelingud
- Uduuled

SISEKUJUNDUS

- Tekstiilpolster koos kergesti puhastatavast MicroCloud materjalist elementide ja helkiva Dacia logoga.
- MicroCloud materjaliga kaetud uksepaneelid koos vasepruunide pealisõmblustega
- Vasepruunide kujunduselementidega ventilatsiooniavad

SALONGI MUGAVUS

- Automaatne kliimaseade
- Elektriliselt kokkuklapitavad küljepeeglid
- Keyless Entry võtmekaart
- Kolm-ühes YouClip
- Kummist pakiruumi matt
- Topograafilise kujundusega kummist põrandamatid
- Reguleeritava nimmetoega juhiiste ja reguleeritava kõrgusega kaassõitjaiste
- Uus Media Nav Live: 10" puutekraaniga multimeediasüsteem koos võrguühendusega navigatsiooni, automaatsete kaardiuuendustega 8 aastaks, radio, juhtmevaba nutitelefoni ekraani dubleerimisfunktsiooni, Bluetooth® ühenduse, 6 kõlari, Arkamys 3D sound® helisüsteemi, Dacia rakendustepoe ja võrguteenustega
- Käetoe ja panipaigaga keskkonsool

LISAVARUSTUS

- 18" teemantlõikega valuveljed Tergan
- Parkimispakett: MultiView kaamera, pimenurga hoiatussüsteem, eesmised ja külgmised parkimisandurid
- Talvepakett: esiistmete soojendus, roolisoojendus ja esiklaasi soojendus
- Techno Pack 140 mild-hübriid, 120 Eco-G, 130 mild-hübriid 4x4): elektriline seisupidur, juhtmevaba nutitelefoni laadija, Media Nav Live
- Techno Pack (155 hübriid): elektriline seisupidur, juhtmevaba nutitelefoni laadija, Media Nav Live, adaptiivne püsikiirusehoidja
- Techno Pack (150 hübriid-G 4x4⁽¹⁾): juhtmevaba nutitelefoni laadija, Media Nav Live, adaptiivne püsikiirusehoidja
- Varurehv ja tungraud (v.a 120 Eco-G ja 150 hübriid-G 4x4 mootorid⁽¹⁾)⁽²⁾
- Metallik- või erivärv

⁽¹⁾ Saadaval hilisemal kuupäeval.

⁽²⁾ Varuratas asendab rehviparanduskomplekti.

KONFIGUREERI JA TELLI

MENÜÜ ^

LISAVARUSTUS



KÜLGMISED ASTMELAUAD

Stiilne ja praktiline lisavarustus, mis täiustab veelgi su auto maasturlikku stiili. Need lihtsustavad autosse sisenemist ja autost väljumist ning ligipääsu katusele paigaldatud lisavarustusele. Samuti kaitsevad need auto kere väiksemate igapäevaste kahjustuste eest.



HAIUIMEKUJULINE ANTENN

Lisa oma autole elegantsust selle voolujoonelise antenniga, mis sulandub ideaalselt su auto kerejoontega.



TÖÖRIISTADETA EEMALDATAV VEOKONKS

Dacia poolt välja töötatud veokonks, mis võimaldab ohutult pukseerida/transportida jalgrattahoidikut, haagist, paati või haagissuvilat. Konksu saab tööriistadeta mõne sekundiga eemaldada, et see ei rikuks su auto algset esteetilist välimust.



VEOKONKSULE KINNITUV RATTAHOIDIK

Seda saab lihtsalt ja kiiresti ilma mingi reguleerimiseta veokonksu külge kinnitada. See on kõige tõhusam ja ohutum viis kuni kolme jalgratta transportimiseks. Tänu kallutusfunktsioonile säilib juurdepääs pakiruumile ka siis kui jalgrattad hoidiku küljes on.



KATUSE RISTTALAD¹

Idealne lahendus jalgrattaraami, suusaraami või katuseboksi paigaldamiseks, et suurendada su auto mahutavust². Tänu uuenduslikule QuickFix kinnitussüsteemile saab need ilma tööriistadeta lihtsalt ja kiirelt katusereelingu külge kinnitada.



TOPOGRAAFILISE KUJUNDUSEGA KUMMIST PÕRANDAMATID

Parima kaitse su auto vaipkattele tagavad kõrgete äärte ja topograafilise kujundusega kummimatid, mis on toodetud 20% ulatuses taaskasutatud materjalist. Lisaks kaitsele mustuse eest lisavad need su auto sisekujundusele elegantsust ja modernsust.



PREMIUM TEKSTIILIST PÕRANDAMATID

Kaitse oma auto salongi tekstiilist põrandamatidega, mis on valmistatud täpselt su auto mõõtmete järgi ja kaunistatud Dacia logodega. Need on praktilised, valmistatud kvaliteetsest materjalist ning neid on lihtne hooldada.

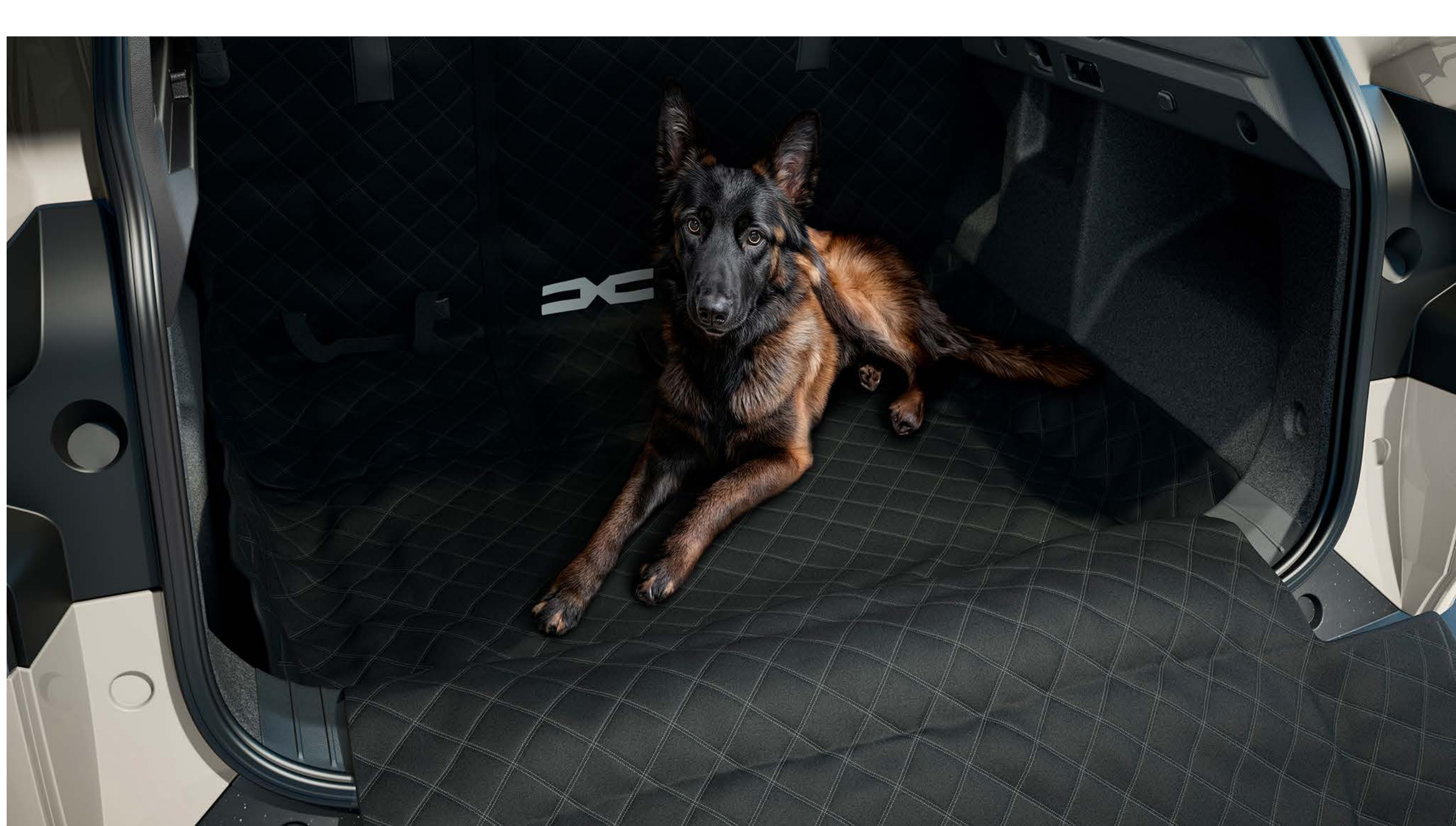

MULTIFUNKTSIONAALNE PAKIRUUMI JA TAGAISTMETE KATE

Kaitse oma auto pakiruumi ja tagaistmeid igapäevase mustuse ja kriimustuste eest meie mitmekülgse kaitsematiga. Selle praktilise katte saab vaevata rihmade abil tagaistme peatugede külge kinnitada. Pakiruumis saab seda hõlpsasti kokku- ja lahti voltida ning kohandada tagaistmete asendiga, et katta kogu pakiruum.

¹ Versioonidele, millel pole kohandatavaid katusereelinguid.

² Maksimaalne koormus 80 kg.

MOOTORIVALIK

	Eco-G 120	mild hybrid 140
MOOTORID		
Energiaallikas	Bensiin / LPG	Bensiin / Elektriline mild-hybrid 48V
Sõit täielikult elektrirežiimis	-	-
Max. võimsus kW EEC (hj) mootori kiirusel (pööret minutis)	90 (120 km) / 4500–5500	103 (140 km) / 4500–5500
Max. pöördevõimsus Nm EEC (m · kg) mootori kiirusel (pööret minutis)	200 / 1750–4000	230 / 1900–4000
Kütuse sisselasketüüp	Otsene	Otsene
Mootori töömaht (cm ³)	1199	1199
Silindrite arv / ventiilide arv	3 silindrit / 12 ventiili	3 silindrit / 12 ventiili
Heitestandardt	Euro 6E bis	Euro 6E bis
Osakeste filter ⁽¹⁾	Jah	Jah
Stop ja Start ⁽²⁾	Jah	Jah
AKUD		
Veojõuaku	-	Litiumioon / 48 V / 0,84 kWh
JÕUDLUS		
Tippkiirus (km/h)	180	180
0–100 km/h (s)	11	9,4
KÄIGUKAST JA JÕUÜLEKANNE		
Jõuülekanne	4×2	4×2
Käigukasti tüüp / käikude arv	Manuaal / 6	Manuaal / 6
ROOLISÜSTEEM		
Roolisüsteem	Elektriline roolivõimendi	Elektriline roolivõimendi
Pöördetsükkel, rattast rattani (m)	10,96	10,96
PIDURISÜSTEEM		
Ees: ventileeritud diskid / diameeter (mm)	Ventileeritud diskid Ø280x24	Ventileeritud diskid Ø280x24
Taga: trummelpidurid / diameeter (tollides)	Trummelpidurid 9" / Automaatse parkimispiduriga diskid Ø280x9.6	Trummelpidurid 9" / Automaatse parkimispiduriga diskid Ø280x9.6
RATTAD JA REHVID		
Standardrehvid	215/70/R16 215/65/R17 215/60/R18 suverehv	215/70/R16 215/65/R17 215/60/R18 suverehv
KÜTUSEKULU JA HEITGAASID⁽³⁾		
Testprotokoll	WLTP ⁽⁴⁾	WLTP ⁽⁴⁾
Eco režiim	Jah	Jah
Kütusepaagi mahutavus (l)	LPG: 50 / Benzyna: 50	50
CO ₂ heited (g/km)	Määratletakse vastavalt riigile	122/123
Kombineeritud kütusekulu (l/100 km)	Määratletakse vastavalt riigile	5,4
KAAL (kg) JA MAHUTAVUS (dm³ või liitrit)		
Maksimaalne tühimag (sõiduvalmis olekus)	1350	1376
Rongi täismass (GTW)	3305	3330
Sõiduki täismass (GVW)	1805	1830
Maksimaalne/minimaalne kandevõime ⁽⁵⁾	455/487	454/528
Piduritega haagise maksimaalne kaal	1500	1500
Piduriteta haagise maksimaalne kaal	695	685
Pakiruumi katte all olev maksimaalne pakiruumi maht koos remondikomplekti/varurattaga ^{(6),(7)} (dm ³ VDA)	453	517 / 474
Pakiruumi maksimaalne maht tagaistmete kokkuklapitud asendis, koos remondikomplekti/varurattaga ^{(6),(7)} (dm ³ VDA)	1545	1609 / 1566
Pakiruumi katte all oleva pakiruumi minimaalne maht koos remondikomplekti / varurattaga ^{(6),(7)} (liitrit)	513	594 / 545
Maksimaalne pakiruumi maht tagaistmete kokkuklapitud asendis, koos remondikomplekti / varurattaga ^{(6),(7)} (liitrit)	1632	1635 / 1537

⁽¹⁾ Tahkete osakeste filtriga (DPF) bensiinimootorid: tahkete osakeste heitkoguste vähendamiseks on uued otsesissepritsega bensiinimootorid varustatud heitgaasisüsteemis asuva tahkete osakeste filtriga. Filter püüab heitgaasidest tahked osakesed kinni ja seejärel põletab need automaatse regenererimisprotsessi käigus ära, mida korratakse regulaarsete intervallidega. Tahkete osakeste filter on hooldusvaba. ⁽²⁾ Käivitusmootor ja aku töötavad koos Stop & Start süsteemiga. ⁽³⁾ Ametlikud kütusekulu ja heitkoguste andmed esitatakse vastavalt kehtivatele eeskirjadele. ⁽⁴⁾ WLTP (ülemaailmne ühtlustatud kergsõidukite katsemenetlus): uus protokoll, mis võrreldes eelmise NEDC protseduuriga annab tulemusi, mis on lähemal reaalses sõidutingimustes saavutatavatele tulemustele. Kütusekulu ja CO₂ heitkogused tüübikinnituse saamiseks kasutatakse standardiseeritud mõõtmismeetodit, mis on määratletud kehtivate eeskirjadega. Meetod on kõigi tootjate jaoks identne, võimaldades erinevate mudelite võrdlemist. ⁽⁵⁾ Märgitud kandevõime kehtib esimese varustustaseme kohta. ⁽⁶⁾ Vastavalt standardile ISO 3832. ⁽⁷⁾ Varuratas ei ole saadaval 120 Eco-G mootoriga versioonidele.

06. TEHNILISED ANDMED

MOOTORIVALIK

	hybrid-G 150 4x4*	hybrid 155
MOOTORID		
Energiaallikas	Bensiin / LPG / Elektriline mild hybrid 48V	Bensiin / Elektriline full hybrid 260 V
Sõit täielikult elektrirežiimis	Jah	Jah
Max. võimsus kW EEC (hj) mootori kiirusel (pööret minutis)	230 (sisepõlemismootor) / 87 (elektrimootor) eraldi 2100–3500	116 (155 KM) / 5300–5750**
Max. pöördevõimsus Nm EEC (m · kg) mootori kiirusel (pööret minutis)	230 / 1900–4000	172 (sisepõlemismootor) / 205 (elektrimootor) 3000–4000
Kütuse sisselasketüüp	Otsene	Otsene
Mootori töömaht (cm ³)	1199	1789
Silindrite arv / ventiilide arv	3 silindrit / 12 ventiili	4 silindrit / 16 ventiili
Heitestandardt	Euro 6E bis	Euro 6E bis
Osakeste filter ⁽¹⁾	Jah	Jah
Stop ja Start ⁽²⁾	Jah	Jah
AKUD		
Veojõuaku	Liitiumioon / 48 V / 0,84 kWh	Liitiumioon / 260 V / 1,4 kWh
JÕUDLUS		
Tippkiirus (km/h)	180	180
0–100 km/h (s)	10,4	9,4
KÄIGUKAST JA JÕUÜLEKANNE		
Jõuülekanne	4x4 tagumise elektrimootoriga	4x2
Käigukasti tüüp / käikude arv	Automaatne topeltsiduriga / 6	Automaat Multirežiim / 4+2
ROOLISÜSTEEM		
Roolisüsteem	Elektriline roolivõimendi	Elektriline roolivõimendi
Pöördetsükkel, rattast rattani (m)	10,87	10,96
PIDURISÜSTEEM		
Ees: ventileeritud diskid / diameeter (mm)	Ventileeritud diskid Ø296x26	Ventileeritud diskid Ø296x26
Taga: trummelpidurid / diameeter (tollides)	Automaatse parkimispiduriga diskid Ø280x9.6	Trummelpidurid 9" / Automaatse parkimispiduriga diskid Ø280x9.6
RATTAD JA REHVID		
Standardrehvid	225/60/R17 225/55/R18 aastaringne	215/65/R17 215/60/R18 suverehv
KÜTUSEKULU JA HEITGAASID⁽³⁾		
Testprotokoll	WLTP ⁽⁴⁾	WLTP ⁽⁴⁾
Eco režiim	Jah	Jah
Kütusepaagi mahutavus (l)	LPG: 50 / Bensiin: 50	50
CO ₂ heited (g/km)	Määratletakse vastavalt riigile	105/107
Kombineeritud kütusekulu (l/100 km)	Määratletakse vastavalt riigile	4,6/4,7
KAAL (kg) JA MAHUTAVUS (dm³ või liitrit)		
Maksimaalne tühimag (sõiduvalmis olekus)	1505	1454
Rongi täismass (GTW)	3465	2655
Sõiduki täismass (GVW)	1965	1905
Maksimaalne/minimaalne kandevõime ⁽⁵⁾	460/481	451/525
Piduritega haagise maksimaalne kaal	1500	750
Piduriteta haagise maksimaalne kaal	750	725
Pakiruumi katte all olev maksimaalne pakiruumi maht koos remondikomplekti/varurattaga ⁽⁶⁾ (dm ³ VDA)	348	430 / 349
Pakiruumi maksimaalne maht tagaistmete kokkuklapitud asendis, koos remondikomplekti/varurattaga ⁽⁶⁾ (dm ³ VDA)	1414	1545 / 1415
Pakiruumi katte all oleva pakiruumi minimaalne maht koos remondikomplekti / varurattaga ⁽⁶⁾ (liitrit)	400	496 / 401
Maksimaalne pakiruumi maht tagaistmete kokkuklapitud asendis, koos remondikomplekti / varurattaga ⁽⁶⁾ (liitrit)	1527	1609 / 1528

⁽¹⁾ Tahkete osakeste filtriga (DPF) bensiinimootorid: tahkete osakeste heitkoguste vähendamiseks on uued bensiini otsesissepritsega mootorid varustatud heitgaasisüsteemis asuva tahkete osakeste filtriga. Filter püüab heitgaasid tahked osakesed kinni ja seejärel põletab need automaatse regenerereerimisprotsessi käigus ära, mida korratakse regulaarsete intervallidega. Tahkete osakeste filter on hooldusvaba. ⁽²⁾ Käivitusmootor ja aku töötavad koos Stop & Start süsteemiga. ⁽³⁾ Ametlikud kütusekulu ja heitkoguste andmed esitatakse vastavalt kehtivatele eeskirjadele. ⁽⁴⁾ WLTP (ülemaaailmne ühtlustatud kergsõidukite katsemenetlus): uus protokoll, mis võrreldes eelmise NEDC protseduuriga annab tulemusi, mis on lähemal reaalses sõidutingimustes saavutatavatele tulemustele. Kütusekulu ja CO₂ heitkogused tüübikinnituse saamiseks kasutatakse standardiseeritud mõõtmismeetodit, mis on määratletud kehtivate eeskirjadega. Meetod on kõigi tootjate jaoks identne, võimaldades erinevate mudelite võrdlemist. ⁽⁵⁾ Märgitud kandevõime kehtib esimese varustustaseme kohta. ⁽⁶⁾ Vastavalt standardile ISO 3832. * Saadaval hiljem. ** Sisepõlemis-elektrilise süsteemi koguvõimsus.

KONFIGUREERI JA TELLI

MENÜÜ 

06. TEHNILISED ANDMED

VARUSTUSTASEMED

	ESSENTIAL	EXPRESSION	JOURNEY	EXTREME
VÄLISDISAIN				
Y-kujulised LED päevasõidutuled	•	•	•	•
Automaatsed lähituled	•	•	•	•
Valgete ribakujuliste elementidega iluvõre	•	•	•	•
Kaitserauad: ülemine osa / alumine osa	kerevärv / must	kerevärv / Megalithe hall	kerevärv / Megalithe hall	kerevärv / Megalithe hall
Välised uksekäepidemed	must	kerevärv	kerevärv	kerevärv
Välised peegli pesad	must	Megalithe hall	Megalithe hall	pronks-vask
Mustad katusereelingud	must	must	must	-
Modulaarsed katusereelingud	-	-	-	must
Toonitud tagaklaasid	-	-	•	•
16-tollised terasveljed – mustad	•	-	-	-
17-tollised TERGAN teemantlõikega valuveljed	-	•	-	-
17-tollised valuveljed TERGAN mustad	-	-	-	•
18-tollised TAGASAN teemantlõikega valuveljed	-	-	•	-
18-tollised TAGASAN osalise teemantlõikega valuveljed	-	-	-	◦

ISTMED JA SISEVIIMISTLUS				
Õhuavade ümbrused	must	Acier hall	Acier hall	pronks-vask
Sisemised ukse käepidemed	Acier hall	Acier hall	Acier hall	Acier hall
Ukse käepidemed	Cool hall	Teksasinine	Teksasinine	Khaki
Tagumine iste 1/3–2/3 osades allaklapitava seljatoega	•	•	•	•
Ökonahaga kaetud rool	•	•	•	•
Must põhikangast polsterdus	•	-	-	-
Teksariidest polsterdus	-	•	-	-
Journey kangast polsterdus	-	-	•	-
Kangapolster koos kergesti puhastatava MicroCloud materjaliga ja helkur DC embleemiga	-	-	-	•

AKTIIVNE JA PASSIIVNE OHUTUS				
Juhi eesmine õhkpadi	•	•	•	•
Reisija eesmine õhkpadi deaktiveerimisfunktsiooniga	•	•	•	•
Eesmised külgmised turvapadjad, mis kaitsevad pead ja rindkere, ning turvakardinad	•	•	•	•
ABS koos hädapidurdusabiga (EBA)	•	•	•	•
Aktiivne hädapidurdussüsteem	•	•	•	•
jalakäijate ja ratturite tuvastamisega (AEBS)	•	•	•	•
Sõiduraja hoidmise abisüsteem (LKA)	•	•	•	•
Sõidurajalt kaldumise hoiatus (LDW)	•	•	•	•
Juhi uimasuse tuvastamine (DDAW)	•	•	•	•
Liiklusmärkide tuvastus kiiruseületamise hoiatusega (ISA)	•	•	•	•
eCall hädaabikõne funktsioon	•	•	•	•
Lihtsat aktiveerimist/deaktiveerimist võimaldav	•	•	•	•
sõiduabisüsteemide nupp "My Safety" ⁽³⁾	•	•	•	•
Rescue Code® – QR-kood esi- ja tagaakendel	•	•	•	•
Elektrooniline stabiilsuskontroll (ESC) ⁽¹⁾ + mäest üles sõidu abisüsteem (HSA)	•	•	•	•
Esi- ja tagaistmete turvavööd pürotehniliste eelpingutitega, kõrgust ei saa reguleerida	•	•	•	•
Rehvirõhu jälgimissüsteem	•	•	•	•
3 tagumist 3-punkti turvavööd	•	•	•	•
Varuratas + tungraud ⁽²⁾ (pole saadaval Eco-G 120 ja hybrid-G 150 4x4 versioonidel)	-	◦	◦	◦
Rehviparanduskomplekt	•	•	•	•
ISOFIX lapseistmete kinnitussüsteem äärmistel tagaistmetel	•	•	•	•
Automaatne seisupidur (välja arvatud hybrid-G 150 4x4)	-	-	•	◦ (vaata valikulisi pakette)
Automaatne seisupidur (spetsiaalselt hybrid-G 150 4x4 mudelile)	-	•	•	•

KÄITLEMIS- JA JUHTIMISSÜSTEEMID				
Elektriline muudetava võimsusega roolivõimendi	•	•	•	•
YouClip – nutitelefonihoidik	-	-	•	•
Analoog-näidikupaneel 3,5-tollise TFT-reisiarvuti ekraaniga	•	-	-	-
7-tolline digitaalne, värviline, konfigureeritav näidikupaneel ja pardaarvuti ekraan	-	•	•	•
Heliline ja visuaalne turvavöö meeldetuletus	•	•	•	•
ECO režiim + Stop ja Start + käiguvahetuse indikaator	•	•	•	•
HDC – mäest laskumise pidur (saadaval 4x4 ja Extreme 4x2 versioonidel)	-	•	•	•
Kiirusepiiraja / püsikiirusehoidja	•/•	•/•	•/•	•/•
Adaptiivne püsikiirusehoidja	-	-	•	◦ (vaata valikulisi pakette)
Tagumised parkimisandurid	•	•	•	•
Eesmised ja külgmised parkimissensorid	-	-	◦ (vaata valikulisi pakette)	◦ (vaata valikulisi pakette)
Tahavaatekaamera	-	•	•	•
Mitmevaateline kaamerasüsteem	-	-	◦ (vaata valikulisi pakette)	◦ (vaata valikulisi pakette)

• standardvarustus; ◦ lisavarustus; - pole saadaval; P = osa paketest. ⁽¹⁾ Saab deaktiveerida ainult 4x4 versioonidel. ⁽²⁾ Lisavarustus „Varuratas + tungraud“ asendab valikut „Rehviparanduskomplekt“. ⁽³⁾ Kehtib valitud juhiabisüsteemidele.

NÄHTAVUS

Udutuled	-	-	•	•
Soojendusega tagaaken / ajakontrolliga tagumine kojamees	•/•	•/•	•/•	•/•
Soojendusega uksepeeglid	•	•	•	•
Automaatsed kojamehed	-	•	•	•

MUGAVUS

Manuaalne õhukonditsioneer	•	•	-	-
Automaatne õhukonditsioneer	-	-	•	•
Automaatselt voltivad uksepeeglid	-	-	•	•
Kaugjuhtimisega kesklukustus (raadiao teel juhitav)	•	•	•	•
Võtmevaba sisenemine - võtmeta ligipääs ja mootori käivitamine	-	-	•	•
Eesmised elektriaknad	•	•	•	•
Tagumised elektriaknad	-	•	•	•
Rooli reguleerimine: kõrgus / ulatus	•/•	•/•	•/•	•/•
Juhiistme kõrguse kohandamine	•	•	•	•
Juhiistme seljatoe kohandamine	-	○ (vaata valikulisi pakette)	•	•
Reisija istme kõrguse kohandamine	-	○ (vaata valikulisi pakette)	○ (vaata valikulisi pakette)	•
Käetoe ja hoiupaigaga keskkonsool	-	•	•	•
Kaks USB-C porti konsooli tagaosas	-	•	•	•
Üks eesmine lugemistuli	•	-	-	-
Duaalsed eesmised lugemistuled	-	•	•	•
Üks tagumine lugemistuli	-	-	•	•
12 V pistik ees/taga	•/-	•/•	•/•	•/•
12 V pistik pagasiruumis	-	-	•	•
Juhtmevaba laadija	-	-	•	○ (vaata valikulisi pakette)

MULTIMEEDIA

Media Control multimeediasüsteem: DAB digitaalraadio, USB-port, 4 kõlarit, roolisamba kangiga juhitav Bluetooth®-telefoniühendus, Dacia Media Control nutitelefonirakendus	•	-	-	-
--	---	---	---	---

Media Display süsteem: multimeediasüsteem 10-tollise puutetundliku ekraaniga, DAB-digitaalraadio, 2 USB-C-porti, nutitelefonirakendus ekraani replikatsioon USB-kaabli kaudu või juhtmevabalt Wi-Fi, Bluetooth®-i, 4 kõlari ja kaugteenuste pakettiga	-	•	-	•
---	---	---	---	---

Media Nav Live süsteem: multimeediasüsteem 10-tollise puutetundliku ekraaniga, online-navigatsioon automaatsete kaardiuuendustega, reaalaajas liiklus- ja ohuteave 8 aasta jooksul, DAB-digitaalraadio, 2 USB-C-porti, nutitelefonirakendus ekraani replikatsioon USB-kaabli kaudu või juhtmevabalt WiFi kaudu, Bluetooth®, 6 kõlarit, Arkamys 3D Sound® helisüsteem, Dacia App Store ja kaugteenuste pakett	-	○	•	○ (vaata valikulisi pakette)
--	---	---	---	---------------------------------

VEEBITEENUSED

Kaugteenuste pakett (MY Dacia rakenduse kaudu) 8 aastaks: leia minu sõiduk (kauggeolokatsioon kaardil), andmed minu reisiarvutist (läbitud vahemaa, järelejäänud sõiduulatus)	-	•	•	•
---	---	---	---	---

FOTA (püsivara õhu kaudu): võimaldab tarkvaraparandusi ja -täiustusi otse sõidukile edastada ilma edasimüüjat külastamata (kuni 5 aastat)	-	•	•	•
---	---	---	---	---

VARUSTUSPAKETID

PARKIMIS pakett: eesmised, tagumised ja külgmised parkimisandurid, mitmevaateline kaamera, pimekoha hoiatus (BSW)	-	-	○	○
TALVE pakett: soojendusega esiistmed, roolisoojendus	-	-	-	○
TALV PLUS pakett: soojendusega tuuleklaas, soojendusega esiistmed, roolisoojendus	-	-	-	○
TALVE pakett: soojendusega esiistmed, roolisoojendus, juhi seljatoe kohandamine + reisija istme kõrguse kohandamine	-	○	○	-
TALV PLUS pakett: soojendusega tuuleklaas, soojendusega esiistmed, roolisoojendus, juhi seljatoe kohandamine + reisijaistme kõrguse kohandamine	-	-	○	-
TEHNO pakett (mild hybrid 140, Eco-G 120, mild hybrid 130 4x4): 10" Media Nav Live multimeediasüsteem, juhtmevaba laadija, automaatne parkimispidur	-	-	-	○
TEHNO pakett (hybrid 155): 10" Media Nav Live multimeedia süsteem, juhtmevaba laadija, automaatne parkimispidur, adaptiivne püsikiirushoidja	-	-	-	○
TECHNO pakett (hybrid-G 150 4x4): 10" Media Nav Live multimeedia süsteem, juhtmevaba laadija, adaptiivne püsikiirushoidja	-	-	-	○

• standardvarustus; ○ lisavarustus; - pole saadaval; P = osa paketest. ⁽¹⁾ Saab deaktiveerida ainult 4x4 versioonidel. ⁽²⁾ Lisavarustus „Varuratas + tungraud“ asendab valikut „Rehviparanduskomplekt“. ⁽³⁾ Kehtib valitud juhiabisüsteemidele.

KONFIGUREERI JA TELLI

MENÜÜ 

MÕÕTMED

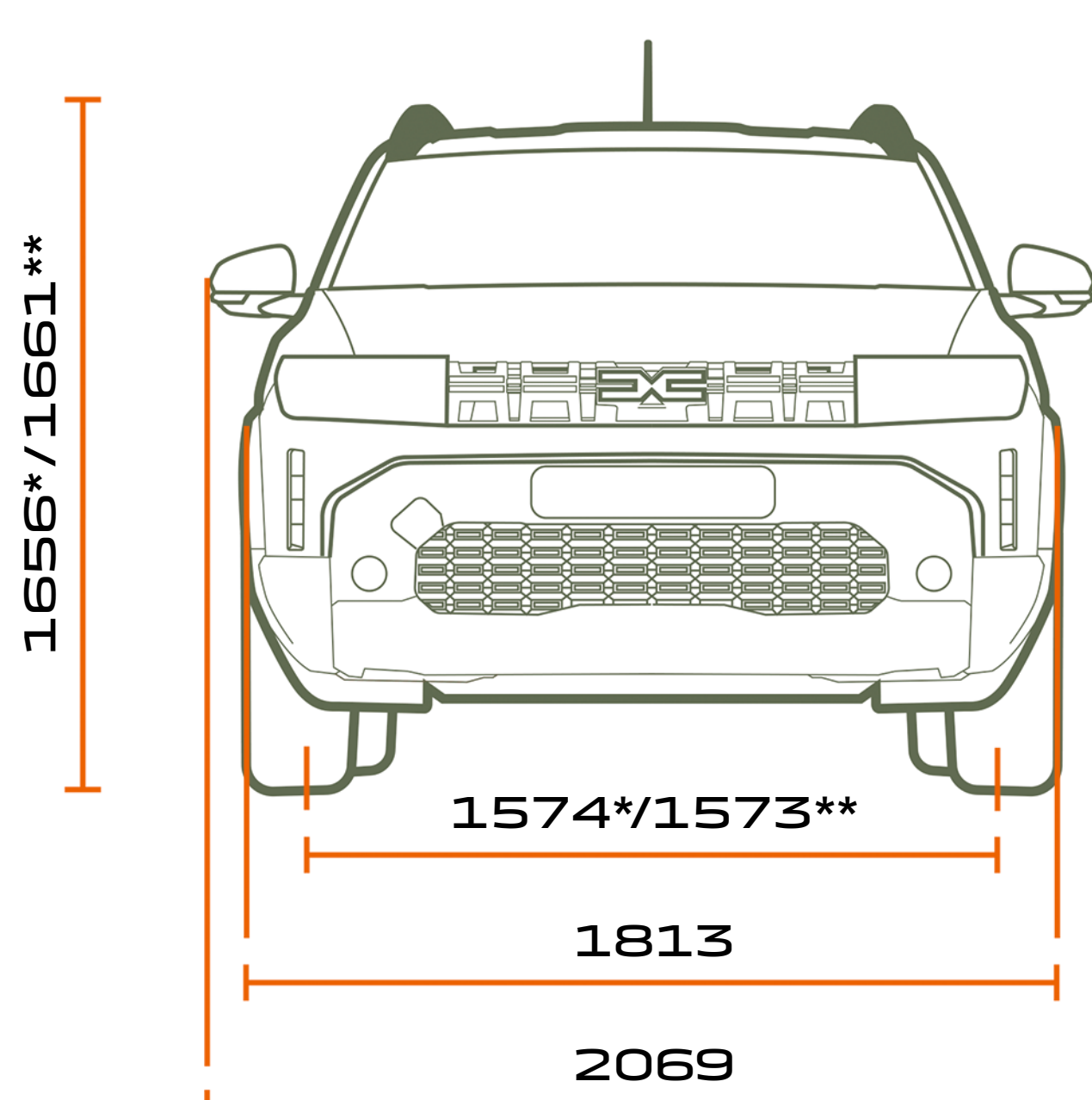

VAADE EEST

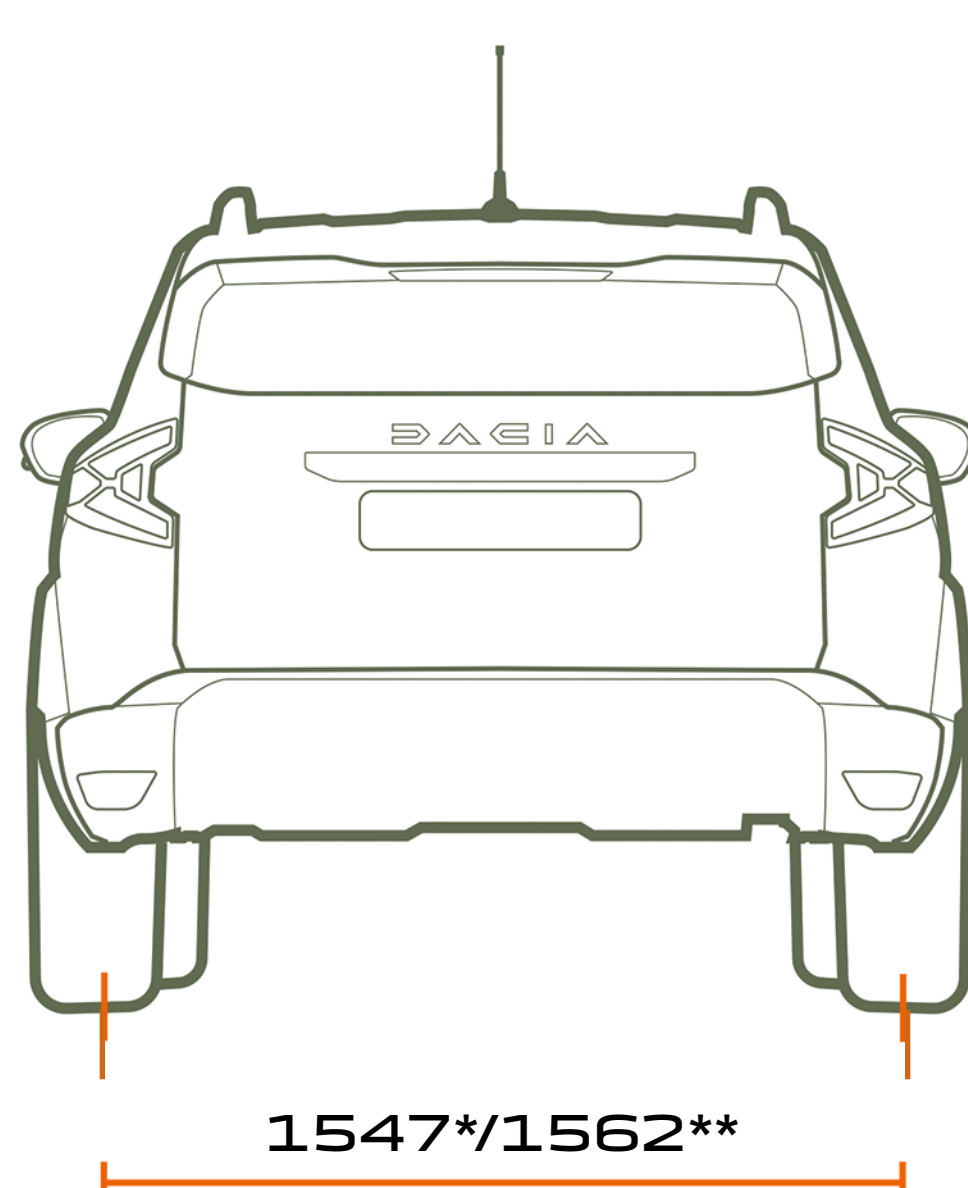

VAADE TAGANT

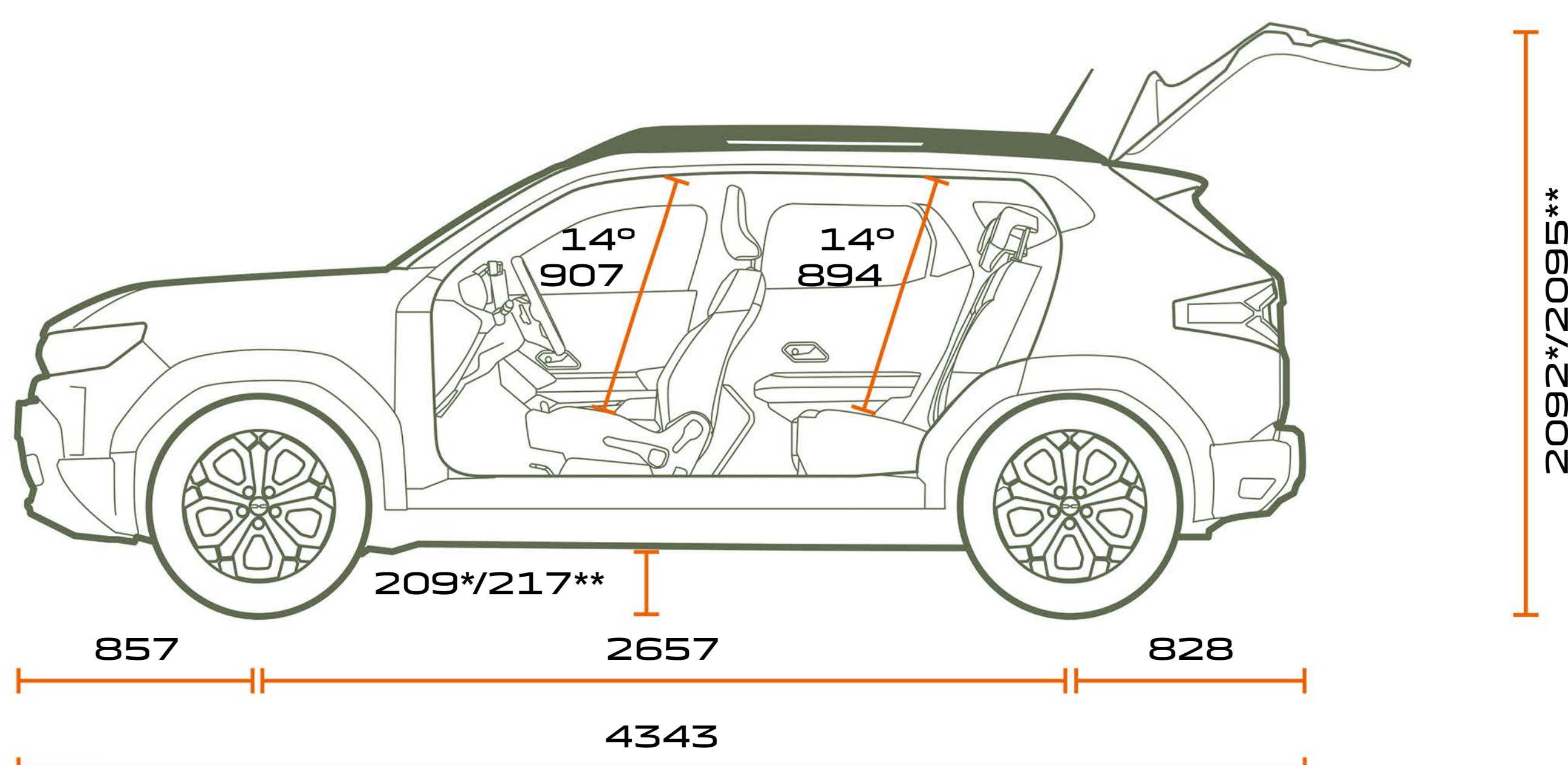

VAADE KÜLJELT

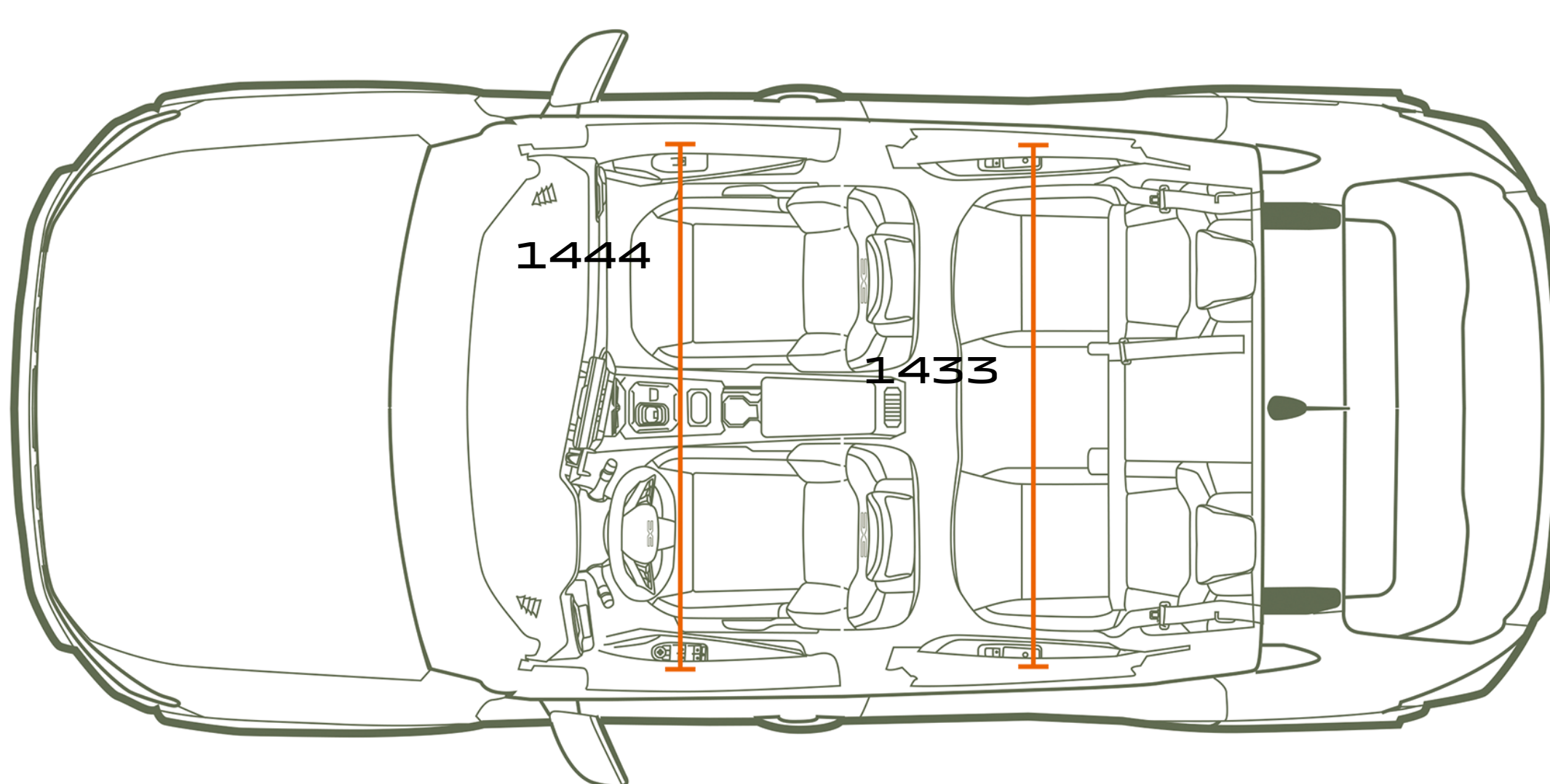

VAADE PEALT

PAKIRUUMI MAHT (dm³ VDA / LIITRIT)

Pakiruumi maksimaalne maht, mõõdetuna rehviparanduskomplektiga pakiruumi katteni (4×2/4×4)	517/456
Maksimaalne pakiruumi maht allaklapitud tagaistmetega ja rehviparanduskomplektiga (4×2/4×4)	1609/1548

Mõõtmed millimeetrites
 * esiveoline versioon
 ** nelikveoline versioon

DACIA



Kasutusele on võetud kõik ettevaatusabinõud, tagamaks, et antud väljaanne on trükkimise ajal täpne ja ajakohane. See dokument on loodud, kasutades tootmiseelseid mudeleid ja prototüüpe. Vastavalt pideva tootearenduse poliitikale jätab Dacia endale õiguse igal ajal muuta siin sisalduvaid ja selles kirjeldatud tehnilisi andmeid, sõidukeid ja tarvikuid. Info säärestest muudatustest edastatakse Dacia edasimüüjatele nii kiiresti kui võimalik. Teatud mudelid võivad erineda ja teatud seadmed ei pruugi olla saadaval (standardi, valiku või tarvikuna) sõltuvalt asukohariigist. Värskeima teabe saamiseks võtke palun ühendust oma lähima edasimüüjaga. Trükitehnilistel põhjustel võivad selles dokumendis toodud värvid veidi erineda tegelikest värvidest või siseviimistlusest. Kõik õigused on kaitstud. Käesoleva väljaande paljundamine ükskõik millises vormis ja mis tahes viisil, täielikult või osaliselt, on keelatud ilma Dacia eelneva kirjaliku loata.

DACIA soovib  **Castrol**

PUBLICIS: S. STAUB, P. CURTET, ©RENAULT MARKETING 3D-COMERCE, 08 2025